

# INFRASZAUNÁK SZERELÉSI ÉS HASZNÁLATI UTASÍTÁSA

## SB10120 SB10090



Android APP QR  
code for China



Android APP QR code  
for oversea customer

Iphone APP QR code

# Tartalomjegyzék

A) BEMUTATKOZÁS.....	3
A. Az infravörös sugár jótékony hatása.....	3
B) SZAUNA JELLEMZŐK.....	4
B1. Működési hőmérsékletek.....	4
B2. Általános szauna jellemzők és alkatrészek.....	4
B3. Biztonsági előírások.....	5
C) TELEPÍTÉS.....	6
C1. Üzemeltetés.....	6
C2. Szerelési útmutató.....	7
D) KAPCSOLÁSI RAJZ.....	17
E) SZAUNA KIEGÉSZÍTŐK.....	18
E1. Kezelőpanel.....	18
F) A SZAUNA HASZNÁLATA.....	22
G) KARBANTARTÁS.....	23
G1. Tisztítás.....	23
G2. Tárolás.....	23
H) HIBAELHÁRÍTÁS.....	24

## A) BEMUTATKOZÁS

### A. Az infravörös sugár jótékony hatása

Minden növekedés a napfénytől függ, azonban a nap ultraibolya és nagy energiájú sugarainak 40%-a káros az emberi szervezetre. A nap energiájának fennmaradó 60%-a, amely az infravörös sugarakból áll, hasznos. Infravörös szaunánk ezeket a láthatatlan (5,6-15 $\mu$ m) infravörös sugarakat használja a sejtek rezonanciájának növelésére, a vérkeringés felgyorsítására és a szerves funkciók javítására. Az infravörös szauna terápia egyre népszerűbbé és elfogadottabbá válik az orvostudományban, mivel egyre több tanulmány támasztja alá az eme izgalmas új technológia mögött álló tudományt. Az infrasauna bizonyítottan fokozza a vérkeringést, ami segíthet a fájdalom enyhítésében, valamint javítja a sebgyógyulást és a felépülést. 30 perces infrasaunázással ugyanannyi kalóriát lehet elégetni, mint egy hatmérföldes futással. Segíti a zsírégetést, fokozza a szív kondícióját, erősíti a szívet, segít a mérgeanyagok kiürítésében, valamint eltünteti a cellulitot és javítja az általános bőrtónust. A szaunáinkban végzett l be kromoterápia (azaz színes fényterápia) számos előnnyel jár, az érzelmi egészségtől kezdve a fizikai egészségig.

## B) SAUNA JELLEMZŐK

### B1. Működési hőmérsékletek

Relatív hőmérséklet: 5 C° - 40 C°

Páratartalom: below 86% Barometric

Nyomás: 700 - 1060 hpa

Tápfeszültség: Lásd az adott szaunamodell specifikációját a teljesítményigényekre vonatkozóan.

### B2. Általános szauna jellemzők és alkatrészek

Az alábbiakban a gyártó által kínált szauna jellemzői és alkatrészei szerepelnek. Választott szaunamodellje nem feltétlenül tartalmazza mindezen funkciókat:

1. Kettős falú kalin a szigetelés és az ellenállás biztosítására
2. Magas minőségű kivitelezés
3. Dupla kezelőpanel
4. Teljes egészében körkörös, kiváló minőségű infravörös fűtőtestek
5. Teljes spektrumú opció
6. Automata hőmérséklet-kezelés
7. Időzítő és csengő, amely 5 perccel a szaunázás vége előtt jelez.
8. Ergonómikus háttámla
9. Média lejátszó és Bluetooth
10. Fényterápia
11. LED olvasó lámpa
12. Külső világítás
13. Digitális mikroprocesszor

## B3. Biztonsági előírások

### 3.1 Használatbiztonsági irányelvek

1. **OLVASSA EL A LEÍRÁST:** Minden biztonsági és minőségirányítási utasítást el kell olvasni, mielőtt a szaunát üzembe helyezné és használná.
2. **ELŐSZÓ:** Köszönjük, hogy megvásárolta termékünket. Kérjük, összeszerelés előtt figyelmesen olvassa el ezt a kézikönyvet, majd mentse el. Kérjük, jegyezze fel a fülke vezérlődobozának sorozatszámát, mivel erre a számról szükség lesz a javítás vagy a cserealkatrészek megrendelése során.
3. **FIGYELEM:** A beszerelést és a javítást csak szakképzett villanyszerelő végezheti! A telepítés előtt ellenőrizze a tápegység teljesítményét, és győződjön meg arról, hogy a földelt aljzat megfelelően van csatlakoztatva. Csak eredeti alkatrészeket használjon. Ne ossza meg a konnektort más berendezésekkel. Kapcsolja ki a kabin áramellátását, ha nem használja. A szaunát beltérbe kell elhelyezni, sík, vízszintes és száraz felületre.
4. **FIGYELEM:** A fűtőtesteket nem szabad vízzel lefröcskölni. Az infravörös kabinba nem szabad zuhanyt szerelni. A radiátor letakarása túlmelegedést okoz, ezért tűzveszélyes. Ne fedje le, ne takarja le a fűtőtesteket! Mindig tartsa távol a fűtőszálatól a gyúlékony vagy gyúlékony anyagokat (pl. törölközőket). Ne érintse meg a fűtőszálat a használat során és rövidebb idővel utána, mivel a forró részek miatt fennáll az égési sérülések veszélye. Az izzó használat közben felmelegszik. Ha az izzót ki kell cserélni, áramtalanítsa a kabinot és hagyja kihűlni, mielőtt kicserélné. Ha az elektromos csatlakozás megsérült, azt vagy a gyártónak, vagy egy engedéllyel rendelkező villanyszerelőnek kell kicserélnie!
5. **FIGYELMEZTETÉS:** Ha bármilyen betegségben vagy egyéb egészségügyi problémában szenved, különösen szív- és érrendszeri problémák esetén, illetve ha gyógyszert szed, az infrakabin használata előtt konzultáljon orvosával. Gyermek és gyengélkedő személyek soha ne tartózkodjanak felügyelet nélkül a kabinban. Ha az infrakabin használata közben rosszul érzi magát, azonnal jöjjön ki, és forduljon orvoshoz. Soha ne menjen be az infrakabinba, ha alkoholt, erős gyógyszert vagy kábítószerrel fogyasztott.

## C) TELEPÍTÉS

### Cl. Üzemeltetés

Kövesse az utasításokat

- Igyon sok folyadékot az infrasauna használata előtt és után.
- Szárítsa meg magát teljesen.
- A kellemes üléshez szükséges optimális kabinhőmérséklet 35 és 40 °C között van.
- Legkésőbb egy óra fűtési idő után a kabint ki kell kapcsolni, és legalább 30 perc fűtési szünetet kell tartani.
- Használat után ajánlott meleg zuhanyozni és pihenni.

Karbantartási utasítások

- Tisztítsa meg a kabint nedves pamutkendővel, majd tiszta, száraz törülközővel szárítsa meg.
- Tisztítsa meg az üveget ablak- / üvegtisztítószerrel és puha ruhával.
- Ne öntsön vizet a kezelőpanelbe, és ne tisztítsa nedves ruhával.
- A tisztításhoz használjon olyan tisztítókendőt, amelyet csak enyhén nedvesített meg enyhe szappanos oldószerrel (mosogatószerrel).
- Ne használjon kémiai tisztítószereket a szekrény tisztításához.
- Kérjük, háromhavonta húzza meg a pad csavarjait, hogy elkerülje a meglazulást vagy a leesést.

C2. Szerelési útmutató

2.1 Infravörös szauna diagram

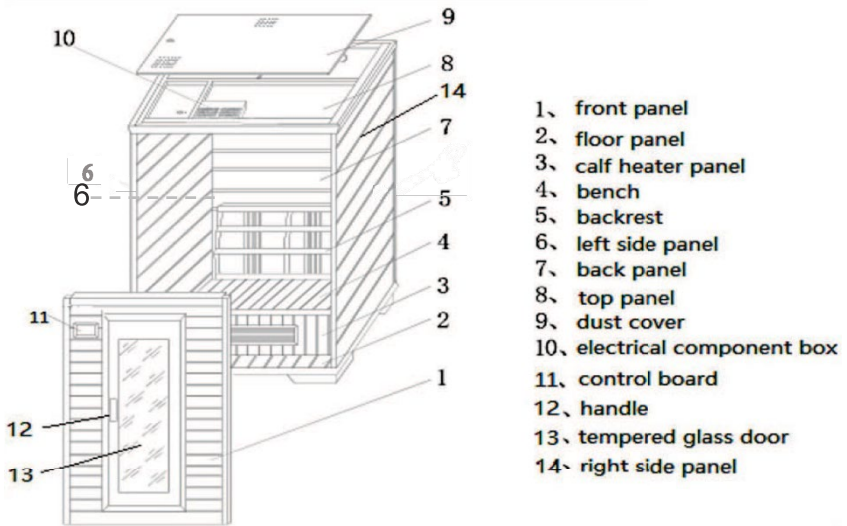

## 2.2 Szállítás és csomagolás

A szaunát a szauna méretétől függően két vagy három nagy dobozban szállítják ki. Kérjük, hogy a szállítás átvétele előtt győződjön meg arról, hogy a dobozokon nincsenek észrevehető sérülések. Ha sérüléseket észlel, azonnal vegye fel a kapcsolatot a forgalmazóval további utasításokkal. Ellenőrizze azt is, hogy minden dobozon ugyanaz a sorszám szerepel-e. Lehet, hogy egyszerűbb vagy szükséges a dobozokat kint kinyitni, és minden egyes darabot külön-külön a felállítás helyére vinni.

## 2.3 A kabin alkatrészei (eltérés lehetséges)

Győződjön meg arról, hogy az alábbi alkatrészek mindegyike megvan, mielőtt elkezdi a szauna összeszerelését:

1. Elülső panel
2. Padló panel
3. Lábfüttőtest egység
4. Pad
5. Háttámla
6. Baloldali panel
7. Hátsó panel
8. Mennyezeti panel
9. Porvédő (opcionális)
10. Elektromos aljzat
11. Kezelőpanel
12. Fogantyú
13. Biztonsági üveg
14. Jobboldali panel

## 2.4 Szerelési folyamatok

1. Helyezze a padlólemezt a szauna kívánt helyére, ügyelve arra, hogy a padlófüttőtest az eleje felé nézzen.





2. Helyezze el a hátsó panelt úgy, hogy az egy vonalban legyen a padlólemezzel, és a padlólemez hátoldalán lévő szegélyléchez simuljon.



3. Helyezze a baloldali panelt úgy, hogy az egy vonalban legyen a padlólemezzel, és a padlólemez bal oldalán lévő szegélyléchez simuljon. A baloldali panelt szintén a hátlaphoz kell igazítani.

(\*Megjegyzés: Ez a lépés egyszerűbb lesz két fővel, az egyik személy fogja a hátsó panelt, míg a másik személy a bal oldali panelt állítja a helyére)



4. Bilincselje össze a három reteszelt (az alábbi képen látható módon). Ez légmentes lezárást hoz létre, így a két panelt addig kell manőverezni, amíg tökéletesen egy vonalba nem kerülnek.



5. Ha az Ön szaunamodellje rendelkezik vádlifűtő-panellel, helyezze be úgy, hogy az a bal oldali panel két fa díszléce közé kerüljön. A vádlifűtőnek előrefelé kell néznie, és közvetlenül a padlófűtő mögött kell lennie. (\*Figyelem: Ha az Ön szaunamodellje nem rendelkezik vádlifűtő-panellel, akkor a 8. lépést a 8. lépés előtt végezze el a pad felszerelése előtt.)



6. Két zsinór van: az egyik a padlóhoz, a másik pedig a vádlifűtő-panelhez csatlakozik. Csatlakoztassa mindkét kábelt a hátlapon található tápkábelhez. A padlózsinórt vagy a vádlifűtő-panel vezetékét bármelyik megfelelő fali vezetékhez csatlakoztathatja; a konkrét sorrend elhelyezése nem számít. Ha az Ön szaunamodellje nem rendelkezik vádlifűtő-panellel, akkor csak egy padlókábel van, amelyet a fali kábelhez kell csatlakoztatni (\*Figyeljen arra, hogy a dugók szorosan legyenek csatlakoztatva, különben a fűtőtestek nem működnek.)

7. Helyezze a padot vízszintesen a vádlifűtő panel tetejére úgy, hogy a kész oldalak felfelé és kifelé nézzenek. Ha az Ön szaunamodellje nem rendelkezik vádlifűtő panellel, akkor először a 8. lépést végezze el, majd a pad a baloldali és a jobboldali panel közé csúszik a helyére.



8. Helyezze a jobboldali panelt úgy, hogy az egy vonalban legyen a padlólemezzel, és a padlólemez jobb oldalán lévő szegélyléchez illeszkedjen. A jobboldali panelt a hátsó panellel is egy vonalba kell állítani. Reteszelve össze a két panelt a reteszelő csatokkal.



9. Ha az Ön szaunamodellje teljes spektrumú vagy kerámia fűtőtestekkel rendelkezik a hátfalon (a pad felett), akkor a mellékelt vasalatok segítségével csavarozza be a háttámlát a hátfalba és közvetlenül a hátfal fűtőtestek fölé. Ha az Ön szaunamodellje a hátsó falon karon fűtőtestekkel rendelkezik, akkor lépjen a 10. lépésre. (\*Megjegyzés: A háttámla becsavarásához csavarhúzóra lesz szüksége.)



10. Az előlapon csavarozza be a fogantyúkat az edzett üvegajtóba a mellékelt hardverrel. Ez megkönnyíti az edzett üvegajtó nyitását és zárását az előlap felszerelése előtt. (\*Figyelem: A két fogantyúdarab becsavarásához csavarhúzóra lesz szüksége.)

11. Helyezze el az előlapot úgy, hogy az egy vonalban legyen a padlólemezzel, és a padlólemez elülső oldalán lévő rendezési szegélyhez simuljon. Az előlapot a két oldallaphoz is igazítsa újra. Rögzítse az előlapot mind a bal oldali, mind a jobb oldali panelhez a



reteszelőbillentyűkkel. (\*Megjegyzés: Az előlap lesz a legnehezebb panel az edzett üvegajtó miatt. Javasoljuk, hogy két ember hordozza. Az edzett üvegajtó kezelésénél is legyen óvatos a sérülések elkerülése érdekében!)

12. Mind a négy falpanel tetején több vezeték fog kijönni. Ezeket a vezetékeket helyezze a szaunakabinon kívülre úgy, hogy a felső panel felszereléséhez könnyen látható helyen lógjanak lefelé.

13. A felső panel felszerelése közben (a külső olvasó lámpákkal lefelé és felfelé néző irányban) győződjön meg arról, hogy a 12. lépésből származó összes vezeték és csatlakozódugót a felső panel megfelelő lyukain keresztül vezetette. Ezeket a vezetékeket a következő lépésben újra csatlakoztatjuk a felső panelhez.  
(\*Figyelem: Ehhez a lépéshez két emberre van szükség, hogy a felső panelt felfelé tartsák, miközben a vezetékeket átvezetik)

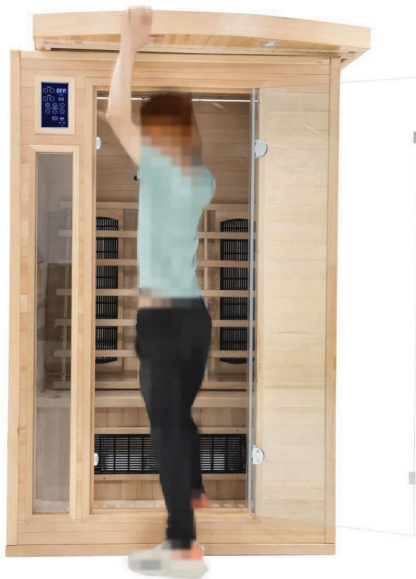

14. Csatlakoztassa a négy falpanel összes vezetékét a felső panelen található megfelelő vezetékhez. Vigyázzon, hogy ne hajlítsa meg a csapokat, amikor a vezérlőpanel 7 tűs szalagkábelét csatlakoztatja.  
(\*Megjegyzés: Győződjön meg róla, hogy a kábelek szorosan csatlakoztatva vannak, különben a fűtőberendezések és más alkatrészek nem működnek.)



15. A felső panel összes vezetékének most már össze kell kapcsolódnuk az elektromos alkatrészdoboz, az oxigénionizátor stb. megfelelő csatlakozóival. A szauna nem fog megfelelően működni, ha bármelyik csatlakozó laza vagy nincs szakszerűen csatlakoztatva.
16. Csatlakoztassa a tápkábelt, és kapcsolja be a készüléket a vezérlőről. Ez lehetővé teszi, hogy tesztelje a szaunát, és győződjön meg arról, hogy minden lépést helyesen hajtott végre. Ezután helyezze a porvédő burkolatot a felső panelre, és húzza át a tápkábelt a porvédő fedelén lévő megfelelő furaton. Használja a porvédőhöz rögzített csavarokat, és csavarhúzóval rögzítse azokat a felső panelhez.  
(\*Megjegyzés: A porvédő felszerelése nem kötelező, mivel a szaunakabin anélkül hatékonyabban szellőzik. A fő áramköri lap és a tápegység is hűvösebb marad a porvédő nélkül, ami meghosszabbíthatja ezen alkatrészek élettartamát. A porvédő főként kozmetikai célokból és a könnyebb tisztítás érdekében áll rendelkezésre).

---

17. Élvezze az új infrasaunáját!



2.5 Telepitési ábra sarokmodellekhez (ha szükséges)





## D) KAPCSOLÁSI RAJZ

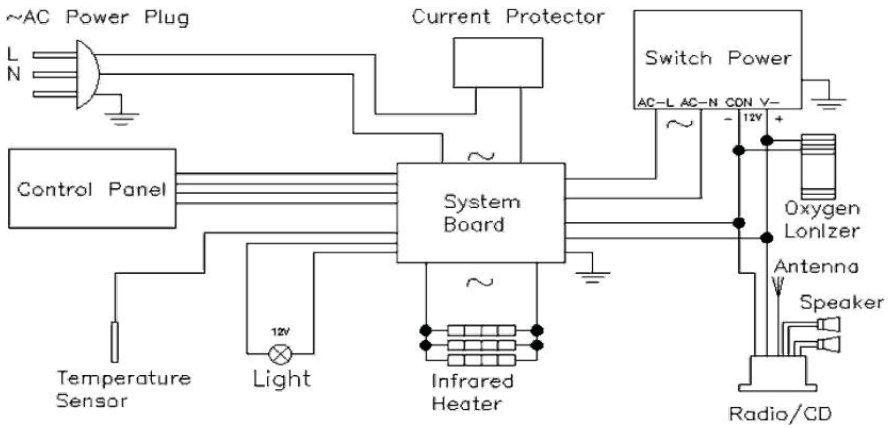

## E) SAUNA KIEGÉSZÍTŐK

El. Kezelőpanel

1.1 Style 1: Dupla kezelőpanel (belső és külső)

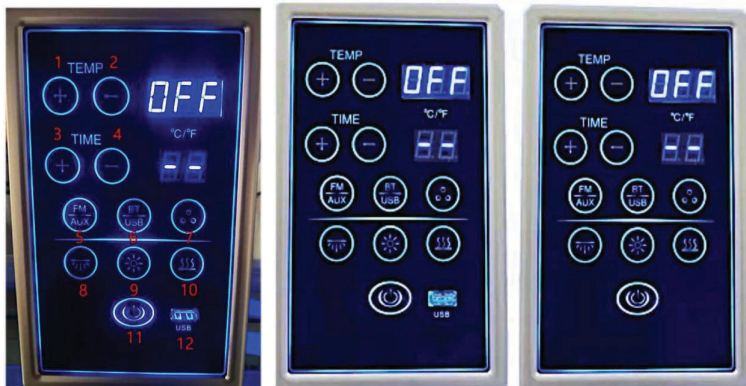





(belső panel, az alábbi táblázatban felsorolva)

(belső panel)

(külső panel)

#	Gomb	Funkció
1	TEMP(+)	Szauna módban a hőmérséklet növelhető vele. Média módban a következő dalt játszhatjuk le vele. Rádió módban a rádiósávbán lehet előre keresni.
2	TEMP(-)	Szauna módban a hőmérséklet csökkenthető vele. Média módban az előző dalt játszhatjuk le vele. Rádió módban a rádiósávbán lehet visszafelé keresni.
3	TIME (+)	Szauna módban az idő növelhető vele. Média módban a hangerő szabályozható/növelhető vele.

Sun Bath Saunas

4	TIME (-)	Szauna módban az idő csökkenthető vele. Média módban a hangerő szabályozható/csökkenthető vele.
5	FM/ AUX	Az FM mód kiválasztására szolgál. Az AUX mód kiválasztásához nyomja 3 másodpercig.
6	BT/USB	A Bluetooth mód kiválasztására szolgál. Az USB mód kiválasztásához nyomja 3 másodpercig.
7		A fényterápia be- kikapcsolására szolgál. (Bekapcsolódik a fényterápia)
8		A belső világítás be- kikapcsolására szolgál.
9		A külső világítás be- kikapcsolására szolgál.
10		A fűtés be- kikapcsolására szolgál. A Celsius (°C) vagy Fahrenheit (°F) kiválasztásához nyomja 3 másodpercig.
11		A szauna be- kikapcsolására szolgál.
12	USB	Az USB-porton keresztül zenét hallgathatunk egy pendrive segítségével.

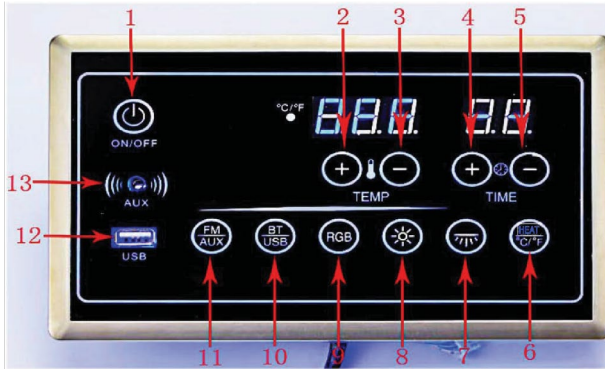

1.2 Style 2: Központi vezérlőpanel (csak a belső térben)



(inside control romi, labeled far chart)

#	Gomb	Funkció
1		A szauna be- kikapcsolására szolgál.
2	TEMP(+)	Szauna módban a hőmérséklet növelhető vele. Média módban a következő dalt játszhatjuk le vele. Rádió módban a rádiósávban lehet előre keresni.
3	TEMP(-)	Szauna módban a hőmérséklet csökkenthető vele. Média módban az előző dalt játszhatjuk le vele. Rádió módban a rádiósávban lehet visszafelé keresni.
4	TIME (+)	Szauna módban az idő növelhető vele. Média módban a hangerő szabályozható/növelhető vele.

Sun Bath Saunas

5	TIME (-)	Szauna módban az idő csökkenthető vele. Média módban a hangerő szabályozható/csökkenthető vele.
6	HEAT / °C/ °F	A fűtés be- kikapcsolására szolgál. A Celsius (°C) vagy Fahrenheit (°F) kiválasztásához nyomja 3 másodpercig.
7		A belső világítás be- kikapcsolására szolgál.
8		A külső világítás be- kikapcsolására szolgál.
9	RGB	A fényterápia be- kikapcsolására szolgál. (Bekapcsolódik a fényterápia)
10	BT/USB	A Bluetooth mód kiválasztására szolgál. Az USB mód kiválasztásához nyomja 3 másodpercig.
11	FM/ AUX	Az FM mód kiválasztására szolgál. Az AUX mód kiválasztásához nyomja 3 másodpercig.
12	USB	Az USB-porton keresztül zenét hallgathatunk egy pendrive segítségével.
13	AUX	Az AUX-porton keresztül zenét hallgathatunk egy külső eszközön.

## F) A SAUNA HASZNÁLATA

1. Állítsa kellemes hőmérsékletre a készüléket, ami általában 37°C- 60°C.
2. Hagyon körülbelül 10-15 percet a sauna felmelegedésére.
3. A szaunába lépést követő 10-15 percen belül el kell kezdenie izzadni. Ajánljuk, hogy egy-egy szaunázás ne haladja meg a 30-40 percet. A szaunázás előtt konzultáljon orvosával, ha bármilyen egészségügyi problémája van.
4. Amikor a sauna eléri a termosztátot beállított hőmérsékletet, a fűtőtestek időszakosan ki- és bekapcsolnak, hogy fenntartsák a kívánt hőmérsékletet a sauna belsejében.
5. Az elülső ajtó és a mennyezeti szellőző bármikor kinyitható, hogy friss levegő jusson a szaunába.
6. Igyon sok vizet minden alkalom előtt, alatt és után, hogy hidratált maradjon.
7. Minden szaunázás után azonnal zuhanyozzon, hogy megtisztítsa a bőrt az izzadságtól és a mérgeanyagoktól. Az izzadság megszáradása a pórusok eltömődését és a mérgeanyagok visszaszívódását okozhatja a bőrbe.
8. A sauna megszáradásához tegyen egy törölközőt a padra, hogy az izzadság felszívódjon. Tartson kéznél egy törölközőt, hogy a szaunázás alatt letörölhesse az izzadságot a testéről. Ha az Ön szaunamodellje nem rendelkezik padlófűtéssel, és azt veszi észre, hogy nagyon izzad, akkor terítsen egy törölközőt a padlóra.
9. Hogy megakadályozza a haj kiszáradását, kókuszolajjal kenje be, és tekerje be egy törölközőbe. Majd a szaunázás után alaposan öblítse le a haját zuhany alatt.
10. Legalább egy órával a szaunázás előtt ne egyen. Jobb, ha üres gyomorral megy a szaunába.
11. Ne használja a szaunát közvetlenül egy fárasztó testmozgás után.
12. Szaunázás közben masszírozza meg a fájtó izmokat, hogy enyhítse a feszültséget.
13. A megfázás vagy influenza első jeleinél a szaunázások számának növelése jótékonyan hathat az immunrendszer megerősítésére és a vírusok szaporodási sebességének csökkentésére.
14. Ha testének van egy bizonyos területe, ahol mélyebb infravörös behatolást szeretne elérni, akkor azt a területet a szaunázás során helyezze közelebb a fűtőtestekhez.

## G) KARBANTARTÁS

### G1. Tisztítás

1. Szükség esetén nedves ruhával tisztítsa meg a vezérlőpult előlapját; ha szükséges, keverjen ki melegvízzel egy kis mennyiségű mosgatószert.
2. Minden szaunázás után nedves ruhával törölje le a szaunát, majd tiszta, száraz törülközővel törölje szárazra. Ne használjon benzolt, alkoholt vagy más erős kémiai tisztítószert a szauna letörléséhez. Ezek a vegyi anyagok károsíthatják a fa védőrétegét, és ezáltal a szauna is károsodhat.
3. Amennyiben szükséges, a makacs foltok eltávolításához keverjen össze 1/3 organikus fehérérecetet és 2/3 desztillált vizet.

### G2. Tárolás

1. A szaunát nem tervezték kültéri használatra, vagy tárolónak.
2. Ne tegye ki a készüléket esőnek, hónak vagy szélsőséges időjárási körülményeknek.
3. Ne tárolja a készüléket nedves környezetben.

## H) HIBAELHÁRÍTÁS

	Probléma	Lehetséges okok	Hibajavítás
1	A vezérlőpanelen lévő tápegység zöld jelzőfénye nem világít.	Ellenőrizze, hogy a szauna csatlakoztatva van-e a megfelelő bemeneti feszültséghez.	Csatlakoztassa a szaunát, ellenőrizze a házi megszakítót, és mérővel ellenőrizze a megfelelő feszültséget.
		A vezérlőpanel szalagkábele sérült vagy meglazult.	Húzza ki a szauna tetején lévő szalagvezérlő kábelt, és csatlakoztassa vissza, ellenőrizve, hogy nincs-e elgörbülve a csap.
		A tápegységnek nincs bemeneti áramforrása.	Ellenőrizze a tápegység bemeneti vezetékeit a tápegységet. Cserélje ki az áramköri lapot.
		A jelzőfény nem működik.	Ha a szauna összes rendszere még mindig működik, akkor a vezérlőpanelt kell kicserélni, ha szükség van a jelzőfényre.
2	A "funkció" jelzőfénye nem működik.	A fűtés nem működik.	Cserélje ki az áramköri lapot.
		Az áramköri lap vagy az alkatrészek meghibásodtak.	Cserélje ki az áramköri lapot.
		A hőmérséklet-érzékelő elromlott. A vezérlőpanel általában két kötőjelet jelenít meg.	Ellenőrizze a csatlakozást, és szükség esetén cserélje ki a hőmérséklet-érzékelőt.



Sun Bath Saunas

3	A szauna nem melegszik fel megfelelően.	Túl hideg a környezeti levegő.	Helyezze a szaunát melegebb helyre, vagy fűtse fel a helyiséget egy külső fűtőberendezéssel.
		A hőmérséklet-érzékelő szonda nincs a csőben.	Húzza le a hőmérséklet-érzékelő szondát 7-10 centiméterrel a cső belsejébe.
		Nem mindegyik fűtőszál melegít.	Érintse meg a szénszál fűtőtesteket. Ha az egyik fűtőtest hideg, folytassa a 4. pontban leírtakkal a fűtőtest ellenőrzését.
4	Nem melegszik az infravörös fűtőpanel.	A szauna tetején lévő fűtőelem dugója meglazult vagy nincs megfelelően csatlakoztatva.	Ellenőrizze a szauna tetején lévő fűtőkábelek csatlakozóit, hogy nincsenek-e bennük hibás, nem megfelelő vagy nem csatlakoztatott dugók.
		A fűtőberendezés összekötő kapcsa meglazult vagy nincs csatlakoztatva.	Távolítsa el a fűtőrácsot a falról, és győződjön meg arról, hogy a fűtőelem kapocs megfelelően van csatlakoztatva.
		Hibás a fűtőtest.	Cseréljen fűtőtestet.
5	Égett szagot áraszt a szauna.	Kapcsolja ki és húzza ki a szaunát. Ellenőrizze, hogy nincsenek-e megégett vezetékek vagy áramköri lapok.	Műszaki segítségért forduljon a gyártóhoz, forgalmazóhoz.
6	Nem működik a világítás.	Az izzó kiégett.	Cseréljen izzót.
		Az izzókábel kilazult.	Cserélje ki, vagy húzza meg a kábelcsatlakozót.
		A vezérlőpanel szalagkábele sérült vagy meglazult.	Húzza ki a szauna tetején lévő szalagvezérlő kábelt, és csatlakoztassa vissza, ellenőrizve, hogy nincs-e elgörbült csap.
		A vezérlőpanel hibásan működik.	Cserélje ki a vezérlőpanelt.