

Szauna összeszerelési és üzemeltetési útmutató

J10120

J11120

J12120

J20150

J21150

J30100

J40150

J50120

●●● Kedves Vásárlónk!

Gratulálunk a vásárláshoz; a világ újgenerációs szaunájának lett a tulajdonosa! Bízunk benne, hogy az elkövetkező években a szauna használatának számos előnyét fogja élvezni.

A szauna első használata előtt gondosan és alaposan olvassa el ezt a kézikönyvet. Javasoljuk, hogy az útmutatót tartsa meg, hogy később is áttekinthesse.

Üzleti sikereinket teljes egészében vevői elégedettségeknél, az elismert egészségügyi előnyöknél és termékeink kivitelezési minőségénél tulajdonítjuk. Csak a legjobb minőségű anyagokat használjuk a legkorszerűbb kivitelezéssel, szem előtt tartva az ipari előírások szerinti legmagasabb biztonsági szabályok betartását.

A szauna használatakor meg fog lepődni a fájdalomcsillapításra, a súlykontrollra, a bőr stimulálására és a stressz csökkentésére gyakorolt hatásán, amelyek a megnövekedett vérkeringés jótékony eredményei.

Bármilyen legyen is az elvárása termékeink iránt, tapasztalja meg a különbséget a szaunában: az egészségügyi előnyöket, a minőségi anyaghasználatot, illetve a szakértő csapat beszerelési és szerviz szolgáltatások magas színvonalát.

●●● Tartalomjegyzék

Általános műszaki jellemzők.....	2
Csomagolás és az egyes panelekre vonatkozó információk.....	3
Szauna alkatrészlista.....	3
Telepítési útmutatók.....	5
A kezelőpanel használati útmutatója.....	10
A hangrendszer használata.....	11
Használati és biztonsági útmutató.....	12
Figyelmeztetés.....	13
Gyakran ismételt kérdések.....	13
Karbantartás.....	15
Szállítás és tárolás.....	15
Négyszemélyes kabinok:.....	16
Sarokkabinok:.....	17
Porvédő tető:.....	19

●●● Általános műszaki jellemzők

1. A mikroprocesszorok által feldolgozott funkciók
2. A hőmérséklet 30°C - 60°C között állítható
3. A tartózkodási idő 0 - 60 perc között állítható
4. Digitális hőmérséklet-érzékelő
5. Puha érintőgomb
6. Hosszú élettartamú infravörös kerámiasugárzó

● ● ● Csomagolás és az egyes panelekre vonatkozó információk

Az 1 és 2 személyes kabinok alkatrészeit két kartondobozban kapja kézhez:

KÉRJÜK, KERESSE MEG A DOBOZHoz TARTOZÓ SZÁMOT.

PÉLDA: "NR.001 1/2" ÉS "NR.001 2/2" A KARTON CSOMAGOLÁSÁN. AKKOR NAGYON KÖNNYEN ÖSSZESZERELHETI A SZETTET.

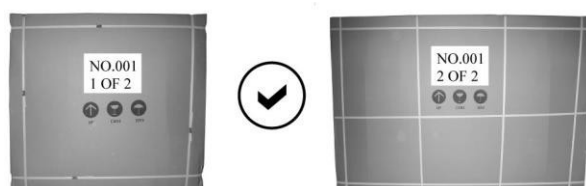

A 2 személyes sarok modellek és a 3 személyes szaunák alkatrészeit három kartondobozban kapja kézhez:

KÉRJÜK, KERESSE MEG A DOBOZHoz TARTOZÓ SZÁMOT.

PÉLDA: "NR.001 1/3" ÉS "NR.001 2/3" ÉS "NR.001 3/3" A KARTON CSOMAGOLÁSÁN. AKKOR NAGYON KÖNNYEN ÖSSZESZERELHETI A SZETTET.



MEGJEGYZÉS: KÉRJÜK, NE KEVERJE ÖSSZE A DOBOZOK TARTALMÁT (A KÜLÖNBÖZŐ DOBOZOK ALKATRÉSZEIT NEM SZABAD FELCSERÉLNI).

● ● ● Szauna alkatrészlista

- Padlólap
- Ülőke
- Előlap
- Jobb oldalpanel
- Szerelési egységcsomag
- Tető
- Ülőke alatti sugárzó panelje
- Bal oldalpanel
- Hátlap

Alább a kétszemélyes modell egyes paneljeinek képei láthatók. Egyéb modellek eltérőek lehetnek.

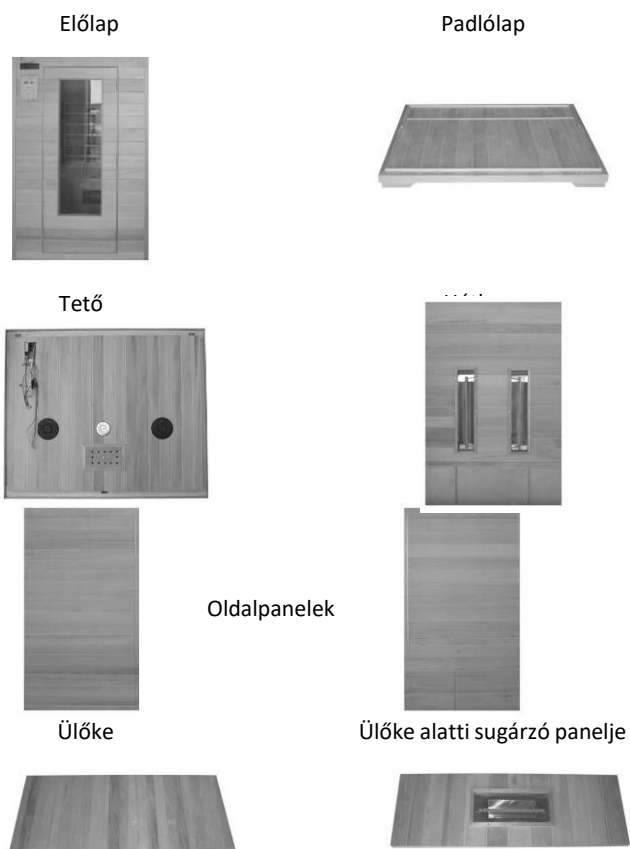

FIGYELEM! A gyártó által biztosított csatlakozóaljzatot csak képzett villanyszerelő szerelheti fel.

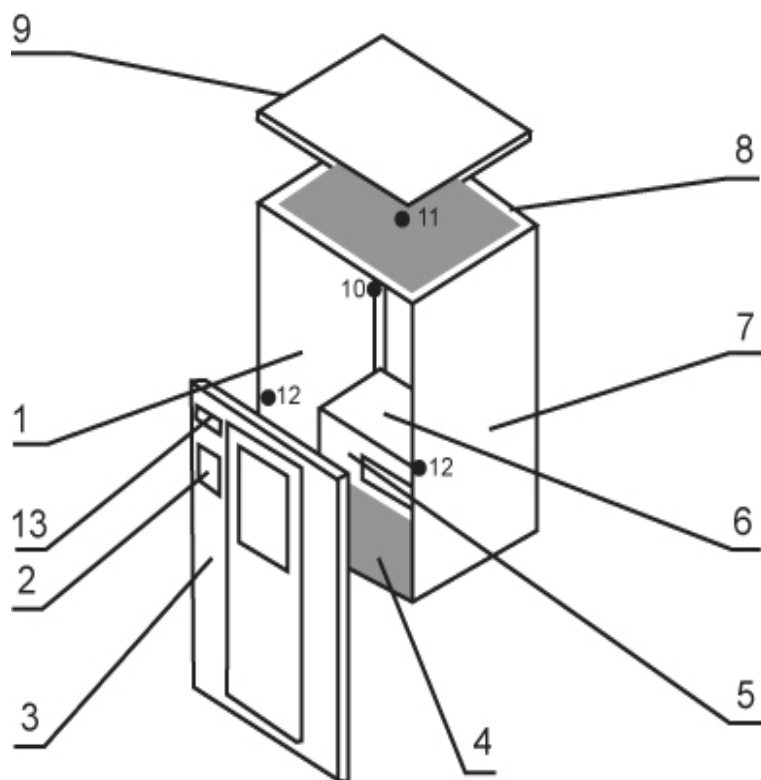

- | | | |
|------------------------|---------------------------------|----------------|
| 1. Bal oldalpanel | 2. Digitális vezérlő | 3. Előlap |
| 4. Padlólap | 5. Ülőke alatti sugárzó panelje | 6. Ülőke |
| 7. Jobb oldalpanel | 8. Hátfal | 9. Tető |
| 10. Színes világítás | 11. Olvasólámpa | 12. Pohártartó |
| 13. Rádió/mp3 lejátszó | | |

●●● Telepítési útmutatók

A szauna összeszereléséhez legalább 2 ember szükséges.

Kérjük, szerelés előtt olvassa el alaposan az utasítást, majd szerelje fel a szaunát a következő lépések szerint:

1) Padlólap elhelyezése

Fektesse a padlólapot száraz padlóra, a területen kerülje a nedvességet.



2) A hátoldal összeszerelése

Állítsa a kabin hátoldalát a padlóra kialakított sínbe.

Ne feledje megtámasztani a hátoldalt, mert az oldalfalak felszereléséig nem áll meg önmagától!



3) Az oldalfalak felállítása

Állítsa az oldalfalakat a padlóra kialakított sínbe. Igazítsa össze a két panelt, a csatokkal pedig rögzítse egymáshoz.



4) Az ülőke alatti sugárzó beszerelése

1. Az oldalpanelen kialakított függőleges sínek közé felülről csúsztassa be az ülőke alatti sugárzó paneljét.
2. Csatlakoztassa az ülőke alatti sugárzó elektromos vezetékeit,
3. Csúsztassa be vízszintesen az ülőkét az ülőke alatti sugárzó paneljére ütközésig, és figyeljen oda, hogy a panelek szorosan csatlakozzanak.



5) A védőrács beszerelése

Csavarozza fel a rácsot a hátpanelre.



6) Az előlap felállítása

Állítsa az előlapot a padlólapra, majd a csatokkal rögzítse az oldalpanelekhez. A pohártartók előre fel vannak szerelve az előlapra, ellenőrizze, hogy jól csatlakoznak-e az oldalpanelekhez.



7) A tető rögzítése

- a) Fektesse a tetőt a már összeszerelt panelek tetejére, és győződjön meg arról, hogy az egyes panelek jól illeszkednek-e.
- b) A kábeleket húzza át a tetőn lévő lyukon.
- c) Igazítsa helyére mind a 4 sarkot, majd óvatosan nyomja rá a tetőt az álló panelekre. Ügyeljen rá, hogy a kábel ne szoruljon a panelek közé!

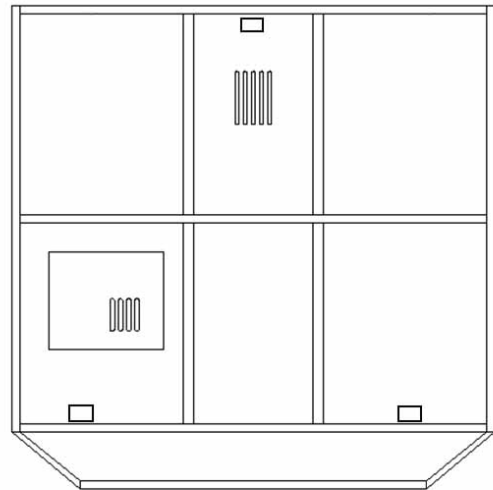
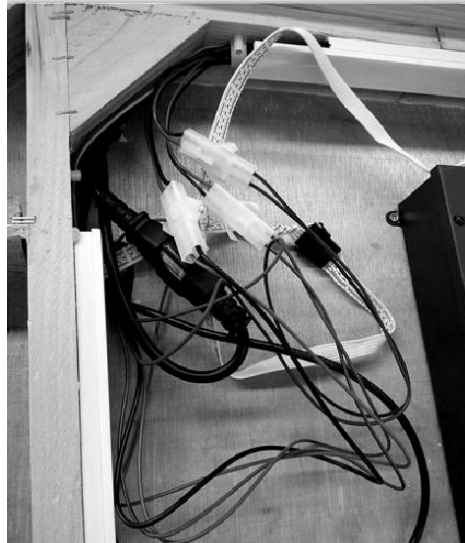

Holes for wires (roof panel)

- d) Csavarozza a porvédőt a tetőre.



8) Elektromos bekötés

a) A fűtőkábel csatlakoztatása:



b) A vezérlőkábel csatlakoztatása:

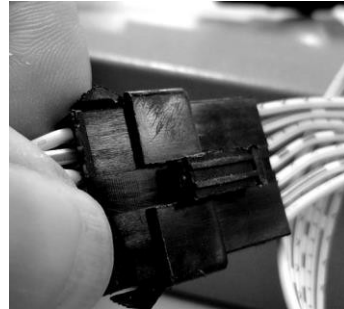
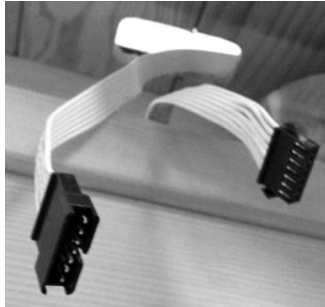

c) Csatlakoztassa az MP3-lejátszó vezetékait és antennáját

- tápkábel: piros és fekete színű
- bal hangszórókábel: kék és kék-fekete színű
- jobb hangszórókábel: zöld és zöld-fekete színű.



- antennakábel csatlakoztatása



9) A fogantyú felszerelése



● ● ● A kezelőpanel használati útmutatója



Vezérlőpanel

Temperature + / - gomb	Hőmérséklet
Time + / - gomb	Időtartam
POWER gomb	Be- és kikapcsolás
Power/Heat/Set jelző	Állapotkijelzők
°C/ °F gomb	Váltás Celsius vagy Fahrenheit fok között
LIGHT gomb	Olvasólámpa

Csatlakoztassa a tápkábelt egy elektromos aljzathoz.

a) ÜZEMBEHELYEZÉS

1. A POWER gomb megnyomásával helyezheti üzembe a kabint. A gomb megnyomásával a „Power” állapotkijelző kigyullad.
2. A SET gomb egyszeri megnyomásával kigyullad a „Heat” állapotkijelző. A kabin az alapbeállításértelmében 38 percre kapcsol be és 40°C-ra fűt fel.

b) HŐMÉRSÉKLET ÉS IDŐTARTAM BEÁLLÍTÁSA

1. Ha szeretné a hőmérséklet beállítást megváltoztatni, nyomja meg újra a SET gombot. Ekkor kigyullad a „Set” állapotkijelző és a Temperature +/- gombokkal beállíthatja a kívánt hőmérsékletet.
2. Ha harmadszor is megnyomja a SET gombot, elmenti a beállított hőmérsékletet, amely a kijelzőn is megjelenik.
3. Az időtartamot a Time +/- gombokkal állíthatja be, és a SET gomb megnyomásával mentheti el. A hőmérsékleti érték egyszerre 1 fokkal nő vagy csökken. A +/- gombok lenyomásával felgyorsíthatja a változás sebességét. Amikor a számláló lenullázódik, a kabin leáll.

c) A SZAUNA KIKAPCSOLÁSA

A beállított idő lejártá előtt is kikapcsolhatja a kabint a POWER gomb megnyomásával.

d) CELSIUS VAGY FAHRENHEIT

Celsius vagy Fahrenheit fok közötti váltáshoz nyomja meg az °C/°F gombot. Az állapotjelző aszerint fog változni.

e) OLVASÓLÁMPA

A LIGHT gomb megnyomásával ki- bekapcsolhatja a belső fényt.

●●● A hangrendszer használata



1. POW
Nyomja meg ezt a gombot a rádió ki- és bekapcsolásához.
2. MOD
Ennek a gombnak a megnyomásával válthat az USB/SD, AUX vagy a Bluetooth között

3. BAND / AMS

Az állomás kereső gomb rövid megnyomásával válthat az FM és az AM között. Nyomja meg, és tartsa lenyomva ezt a gombot a kiválasztott rádió eltárolásához.

4. MUTE

Nyomja meg ezt a gombot a rádió némításához.

5. PLAY / PAUSE

Ennek a gombnak a rádió módban történő megnyomásával az állomások egymás után kerülnek tárolásra.

Ha zenét hallgat Bluetooth-on, USB-meghajtón vagy SD-kártyán keresztül, a zene leállítható és újraindítható.

6. NAVIGÁCIÓS GOMBOK

Rádió üzemmódban: a gombot röviden megnyomva automatikusan kereshet állomásokat. A frekvencia kézi beállításához tartsa lenyomva körülbelül 2 másodpercig.

Zene üzemmódban Bluetooth-on, USB-meghajtón, AUX-porton vagy SD-kártyán keresztül: a navigációs gombok segítségével előre és hátra válthat.

Nyomja meg és tartsa lenyomva kb. 2 másodpercig a gombokat a gyors előre- vagy visszatekeréshez. A PLAY / PAUSE gombbal állíthatja le a visszatekerést.

7. VOLUME

Ezekkel a gombokkal állíthatja be a hangerőt. A kijelző mutatja a hangerőt. Ez 0 és 40 között van.

8. AUX csatlakozó

9. SD kártya bemenet

10. USB bemenet

11. Bluetooth

12. Távírányító

●●● Használati és biztonsági útmutató

Kérjük, hogy használat előtt olvassa át az alábbi útmutatót.

Ha kétségei merülnek fel, hogy használhatja-e a kabint, kérje ki kezelőorvosa véleményét.

Ha a kabin használata közben szédülést vagy hőhullámokat tapasztal, azonnal hagyja el a kabint!!

1. Mindig az Önnek kellemes hőmérsékletet állítsa be, ez általában 30-50°C.

2. A kabin kb. 5-10 perc alatt éri el a kívánt hőmérsékletet. Várja meg, míg felfűt.

3. A veritékezés – egyéni adottságoktól függően - általában 10-15 perc után indul meg.

45 percnél hosszabb szaunázás nem javasolt. Optimális időtartam: 20-30 perc

4. A beállított hőfoktól függően használat közben a sugárzók automatikusan ki- illetve bekapcsolnak.

5. Használat közben Ön kinyithatja az ajtót vagy a tetőn lévő szellőzőt, ezáltal természetileg csökkentheti a

hőmérsékletet és friss levegőt engedhet a kabinba.

6. Az infravörös fény minden előnye élvezhető nyitott ajtó vagy szellőző mellett is.

7. A kabin használata során (a veritékezés által) az emberi szervezet sok vizet veszít, ezért ajánlott a szaunázás

megkezdése előtt, a használat során és után is elegendő folyadék bevitelle.

8. Ha a kabin használata előtt meleg vagy forró zuhanyt vesz, még intenzívebbé teheti a veritékezést.

Próbálja

ki! Zuhanyozás után törölje magát teljesen szárazra, mielőbb a kabinba megy, mert avíz károsítja a kabin

faanyagát.

9. A szaunázáshoz minimum 3 törölközőt használjon. Egyet terítsen a padlóra, a lába alá, egyet a padra, amire

ráül, a harmadikkal pedig rendszeresen itassa fel testéről az izzadságot.

●●● Figyelmeztetés

1. Szaunázás közben masszírozza fáradt vagy megviselt izmait, ezzel gyorsítja regenerálódásukat.
2. A szaunázás megkezdése előtt egy órával már ne egyen semmit. Legjobb, ha éhgyomorral meg a kabinba. A
3. teli gyomor rosszulléthez vezethet.
4. A kabin az alvászavarok ellen is hatásos. Ha szaunázás után fekszik le, nyugodtabban alszik, pihenten ébred.
5. Ha megfázás, nátha vagy influenza kezdeti tünetei jelentkeznek Önnél, használja a kabin. Az infravörös fény erősíti az immunrendszert és segít a vírusok legyőzésében.
6. Ha a betegség már előrehaladott stádiumban van, beszélje meg orvosával, javasolja-e a kabin használatát.
7. Ha végtagjait és izmait szeretné erősíteni, mozgassa azokat minél közelebb a sugárzókhoz.
8. Ne menjen közvetlenül a szaunázás után zuhanyozni. Használat után rövid ideig nyitott ajtó mellett üljön a kabinban, amíg megszűnik a veritékezés. Csak ezután tusoljon le. Kezdje a tusolást meleg vízzel, s fokozatosan csökkentse a víz hőmérsékletét, amíg lehűl a teste.
9. Megerőltető fizikai igénybevétel (sport, munka) után ne használja a kabin. Várjon legalább 30 percet, amíg szervezete pihen és lehűl.
10. Ha tűz ütne ki a kabinban, megfékezésére soha ne használja ruháit vagy törölközőit.
11. Tűzesetek és elektromos zárlatok elkerülése érdekében a sugárzók közelében ne használjon fém tárgyakat.
12. Ne nyúljon a forró villanykörtéhez! Ha izzót kell cserélni, előtte áramtalanítsa a kabin és várja meg, míg az izzó kihűl.
13. Ügyeljen rá, hogy a sugárzókra ne fröcsögjön víz vagy veríték, mert ez rövidzárlatot okozhat.
14. Háziállatokat ne engedjen a kabinba!

●●● Gyakran ismételt kérdések

A munka megkezdése előtt áramtalanítsa a kabin, húzza ki a vezetéket a csatlakozóaljzatból! Ha a tápkábel sérült meg, a közvetlen életveszély elkerülése érdekében egy képzett villanyszerelővel kell azt megjavíttatni.

1. A vezérlőpanel nem működik

csatlakoztassa újra a tetőn lévő vezérlőpanel kábeleit.

2. Az áramjelző nem világít

nyomja meg újra a túláramvédelem gombot, lásd az alábbi képeket:

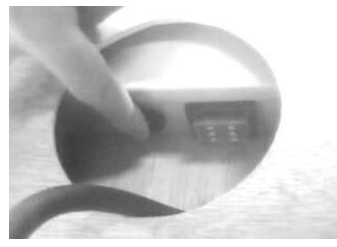
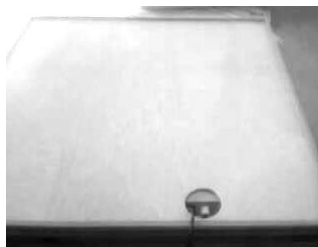

3. Az izzó cseréje

- ellenőrizze majd csatlakoztassa újra a világítás kábelét,

- cserélje ki az izzót

Emelje ki a foglalatot a tetőből. A kiégett izzót vegye ki a foglalatból, helyezze be az újat, majd nyomja vissza a foglalatot a tetőbe.

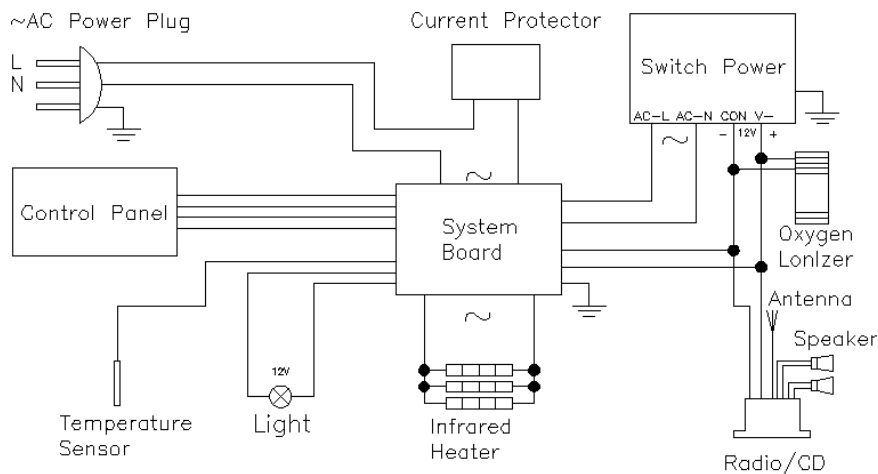

Circuit Diagram

4. A fűtés nem működik

	Probléma	Leírás	Megoldás
1	Valamelyik sugárzó nem működik	A sugárzó kábele kicsúszott a csatlakozóból	Ellenőrizze!
		Tönkrement a sugárzó.	Cserélje ki!
2	Egyik sugárzó sem működik	Tönkrement a relé	Cserélje ki!
		Tönkrement a vezérlőegység	Cserélje ki!
		A kabint nem megfelelően dugta be a csatlakozóaljzatba	Húzza ki a dugót és dugja be újra!
3	Az ülőke alattisugárzó nem működik	A kábel nincs megfelelően összedugva a hátpannelal	Húzza ki a dugót és dugja be újra!

5. A sugárzók cseréje

Mielőtt hozzáfogna a sugárzó(k) cseréjéhez, áramtalanítsa a kabint, húzza ki a vezetékét a csatlakozóaljzatból!

Először csavarozza le a farácsot. Csavarja le a felső fehér kupakot, majd vegye le a kerámiaborítást. A csövet fogó segítségével lazítsa meg. Így eltávolíthatja az anyákat és összekötő elemeket. Következő lépésként mindkét oldalról távolítsa el az elektromos csatlakozás fehér kábelét. Lazítsa meg, majd előbb az egyik, aztán a másik oldalon emelje ki a csövet. Ezek után tegye helyére az új csövet. Visszaszerelésnél fordított sorrendben kövesse az utasításokat.

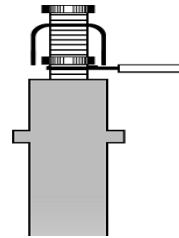

● ● ● Karbantartás

1. A kabin tisztítása

A kabint kívülről nedves ruhával vagy ha szükséges, enyhén szappanos vízzel tisztítsa.

A kabin belsejét puha, nedves ruhával tisztítsa és utána egy tiszta ruhával törölje szárazra. Soha ne használjon benzint, alkoholt vagy erős, kémiai tisztítószereket. A vegyi anyagok károsítják a védőréteget, amellyel a fát kezelték!

● ● ● Szállítás és tárolás

1. A kabint a szállítás ideje alatt óvja az esőtől, hótól és a fizikai behatásoktól (törésveszély!).
2. Száraz helyen tárolja!

● ● ● Négy személyes kabinok:

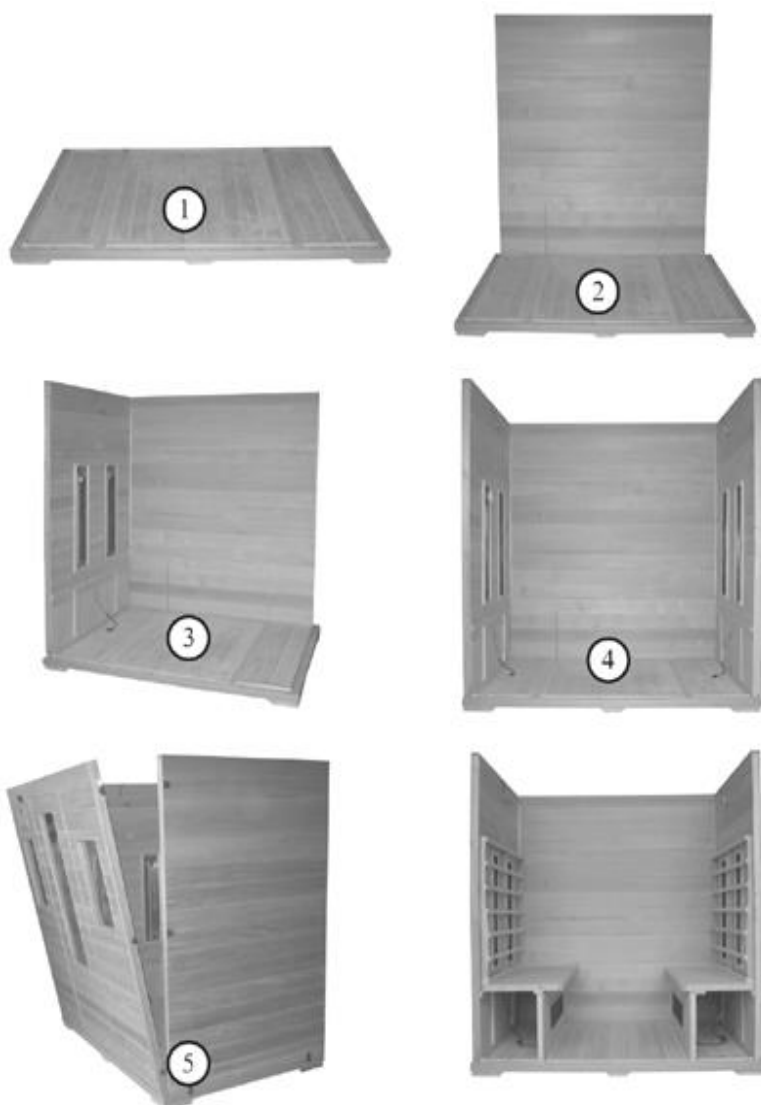

A négy személyes modelleknél kettő pad áll rendelkezésre. A vízszintes sínek az előlapon és a hátlapon találhatóak. Csúsztassa be a padot egészen addig, amíg az hozzá nem ér az oldalpanelhez, és biztonságosan a helyére nem kerül. A négy személyes modellek padlófűtő paneljeinek és ülőpadjainak beszerelése előtt az előlapot fel kell szerelni.

●●● Sarokkabinok:

1. Fektesse a padlólapot száraz padlóra, a területen kerülje a nedvességet.



2. Állítsa a kabin hátoldalát a padlóra kialakított sínbe.



3. A csatokkal biztonságosan rögzítse mindkét panelt.



4. Csatlakoztassa az oldalpaneleket (bal és jobb) a hátpanelhez a csúszó zsanérok segítségével.

Az oldalpanelek fel vannak címkézve. A "LEFT" / bal felirattal ellátott panelt a bal oldalon kell elhelyezni, a szaunával szemben állva. A "RIGHT" / jobb felirattal ellátott panelt a szaunával szemben állva, a jobb oldalon kell elhelyezni.



5. Először szerelje fel a jobboldali ülőke alatti fűtéspanelt a vízszintes sínekre csúsztatva. Ezután helyezze el a baloldali fűtéspanelt. Folytassa a jobb és bal ülőkék felszerelését. Vigyázzon, ne karcolja meg a szomszédos paneleket, amikor a padba csúsztatja őket. Tolja be a padokat egészen addig, amíg hozzá nem érnek a hátlaphoz, és biztonságosan a helyükön vannak.



6. Helyezze az egész előlapot az alsó sínbe. Igazítsa mindkét oldalpanel csatját és rögzítseőket.

7. Helyezze a felső panelt az összeszerelt panelekre.

- az előlapot úgy kell elhelyezni, hogy a tetőn lévő kábelek a bal első sarokban, közvetlenül a CD-lejátszó felett legyenek,
- a felső panelt óvatosan helyezze az összeszerelt panelekre. Amikor minden sarok a helyén van, finoman nyomja le a tetőt a külső sarkok felől, amíg szorosan nem illeszkedik a többi panelre,
- ügyeljen arra, hogy a bal első sarokban lévő kábelek ne szoruljanak a panelek közé.



Olvasólámpa

A külső világítást a bal felső sarokban lévő kapcsolóval aktiválja.

●●● Porvédő tető:

Az alábbi képek a szauna porvédő tetőt mutatják be. A fekete pöttyök a szauna felsőpanelén található szöglyukakat jelölik. Méret: 4-es, M4x30.

MEGJEGYZÉS: az egyszemélyes szauna modelleken nincsenek szöglyukak.

Rajz a kétszemélyes modellez:

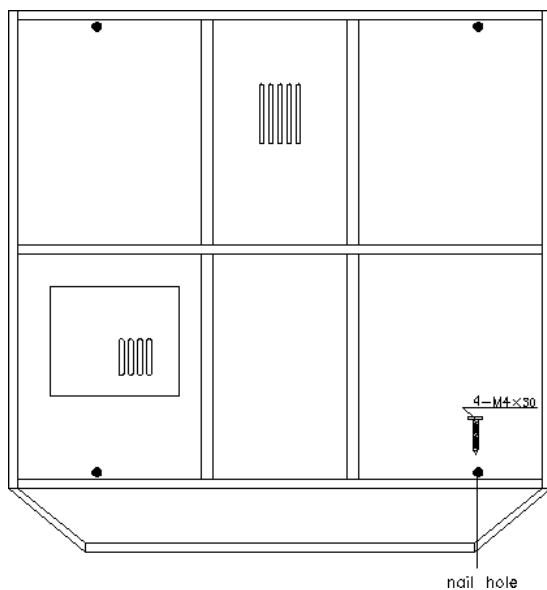

Rajz a háromszemélyes modellez:

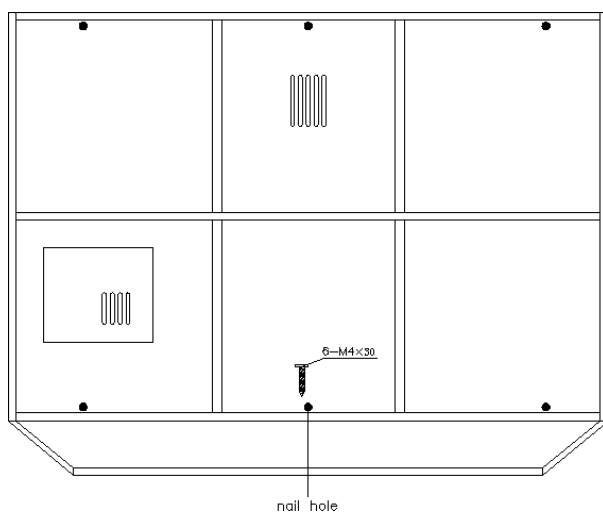

Rajz a négyszemélyes modellez:

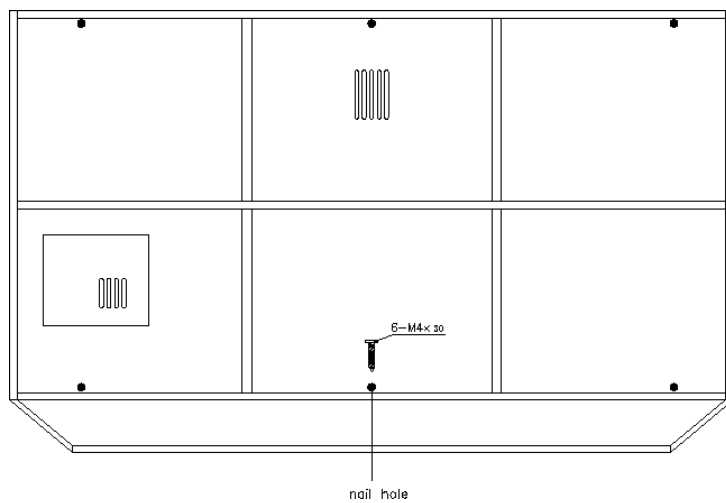

Rajz a háromszemélyes sarokmodellez:

