

SZERELÉSI ÉS KEZELÉSI ÚTMUTATÓ

DB80 / DB90 / DB100 / DB120



Sanotechnik
Handelsgesellschaft m.b.H.
Industriestraße 5
A-2752 Wöllersdorf
Tel.: 0043/2622/421 93-0
Fax: 0043/2622/421 93-6
Email: office@sanotechnik.at
www.sanotechnik.com



Sanotechnik ROMÂNIEI S.R.L.
ROMANIA
Tancabesti, DN 1, KM 26,5
Com. Snagov, jud. Ilfov
Tel.: +40 21 350 13 43
Tel.: +40 21 350 13 44
office@sanotechnik.ro
www.sanotechnik.com



SANOTECHNIK d.o.o.
SLOVENIA
Štritarjeva ulica 24
SI-2000 Maribor
Tel.: +386 2/421 33 50
Fax: +386 2/421 33 58
info@sanotechnik.si
www.sanotechnik.com



SANOTECHNIK Hungária Kft.
HUNGARY
Nagytétényi út 112
H-1222 Budapest
Tel.: +36 1/424 06 70
Fax: +36 1/424 06 79
info@sanotechnik.hu
www.sanotechnik.com



SANOTECHNIK Maurod s.r.o.
SLOWAKIA + CZECHIA
Sládkovičova 69
SK-953 01 Zlaté Moravce
Tel.: +421/376 426 245
Fax: +421/376 426 246
maurod@maurod.sk
www.sanotechnik.com



SUN BANYO
TÖRÖKORSZÁC
Bostancı Mah. Bağdat
Cd. Yonca Apt. No: 504/5
KADIKÖY / İSTANBUL
Tel.: +90 216 384 61 79
Fax: +90 216 384 61 80
smasya@sanotechnik.com.tr

Előkészületek

Kérjük, hogy a termék kézhezvétele után haladéktalanul győződjön meg arról, hogy valamennyi rész/alkatrész hiánytalanul és sértetlenül megtalálható a csomagban. (Külön figyelmet szenteljen az üveg részeknek!) Bármilyen hiány vagy sérülés esetén időben értesítse viszonteladóját vagy a Sanotechnik Kft-t. Utólagos reklamációt nem fogadunk el.

Figyelem! Törékeny!

Az üveg részeket óvja a külső behatásoktól!

A biztonsági üveg utólag nem megmunkálható, ne próbálja méretre vágni, megfúrni, stb.

Üvegkárra kizárólag akkor vállalunk garanciát, ha azt a Sanotechnik Kft. által megbízott szervizpartner okozza!

Figyelem!

A termék nehéz, összeállításához két személy szükséges!

Az összeszerelés megkezdése előtt figyelmesen olvassa el ezt az útmutatót!

Szakszerűtlen beavatkozás és az útmutató be nem tartása a garancia elvesztését vonja maga után.

A szükséges lyukak kifúrásánál különös tekintettel járjon el, nehogy megfúrja a falban futó elektromos vagy vízvezetékeket.

Szükséges szerszámok

fúrógép, csempefúró (D = 6 mm), fémfúró (D = 2 mm), mérőszalag, vízmérték, ceruza, csavarhúzó, kalapács

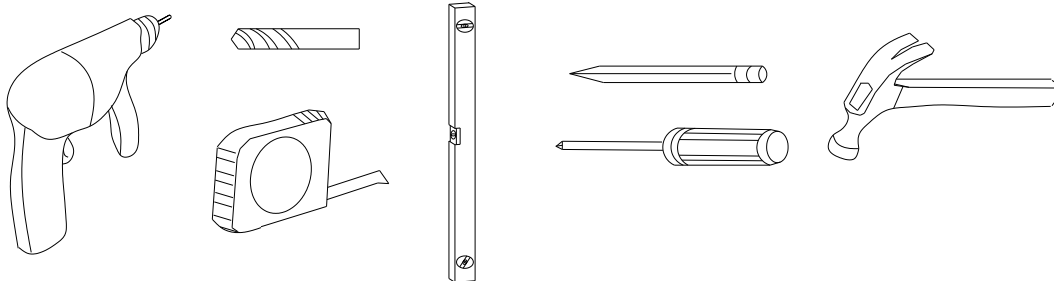

Tisztítás és karbantartás

A kabint mindig tartsa tisztán az esetleges bakteriális szennyeződés és a vízkőlerakódás elkerülése végett.

Kizárólag karcmentes, nem vegyi tisztítószeret és puha kendőt használjon. Ne használjon súrolószereket, szerves oldószereket, savakat vagy lúgokat..

Kellő körültekintéssel az üveg felületeken ablaktisztítót alkalmazhat. (Ha a tisztítószer összetételét illetően kétségei vannak, érdeklődjön annak gyártójánál/forgalmazójánál.)

A termék részei

- | | | |
|----------------------------|---------------------------------|-----------------------------|
| (1) Fali tipli (8 db) | (2) Fali profil (2 db) | (3) M4x30 csavar (8 db) |
| (4) Takarókupak (4 db) | (5) 6x8 csavarpersely (4 db) | (6) Gumi alátét (8 db) |
| (7) Réz alátét (4 db.) | (8) Műanyag rögzítő elem (4 db) | (9) M4x10 csavar (8 db) |
| (10) M6 csavar (4 db) | (11) Fix üvegfal (2 db) | (12) Vezetősín (2 db) |
| (13) Tömítés (2 db) | (14) Tolóajtó (2 db) | (15) Fogantyú (2 db) |
| (16) Görgő (4 db) | (17) Mágnescsík (2 db) | (18) Felső sarokelem (1 db) |
| (19) M4x8 csavar (4 db) | (20) Takarókupak (4 db) | (21) M4x13 csavar (4 db) |
| (22) Csavarpersely (4 db) | (23) Csatlakozó elem (2 db) | (24) Alu vízzáró (2 db) |
| (25) Alsó sarokelem (1 db) | | |

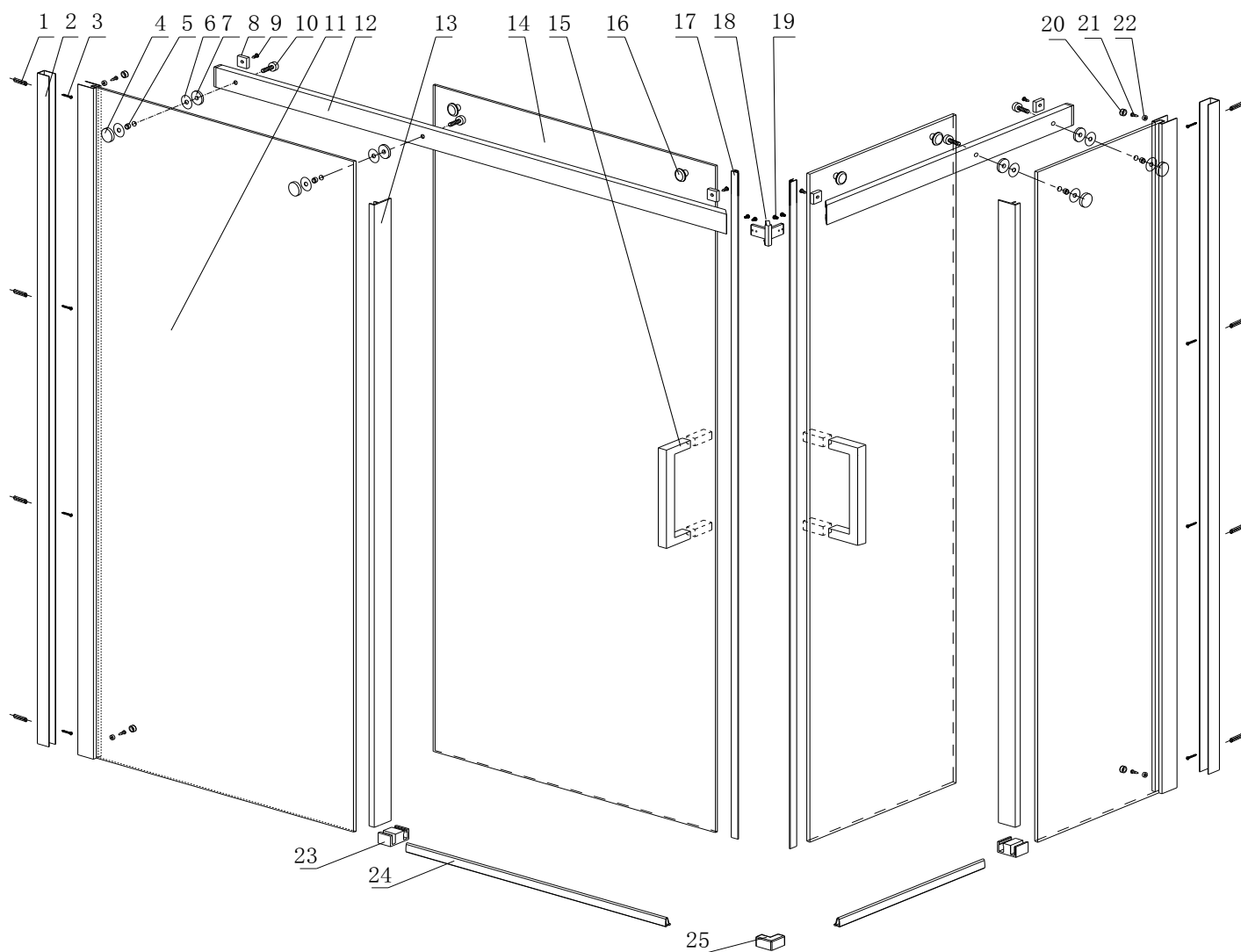

Az összeszerelés lépései

- 1) Állítsa a falhoz a fali profilokat (2), ügyeljen rá, hogy függőlegesek legyen, majd jelölje be a furatok helyét a falon. (1. ábra)
- 2) Fúrja ki a bejelölt lyukakat, majd nyomja a tipliket (1) a furatokba. (2. ábra)

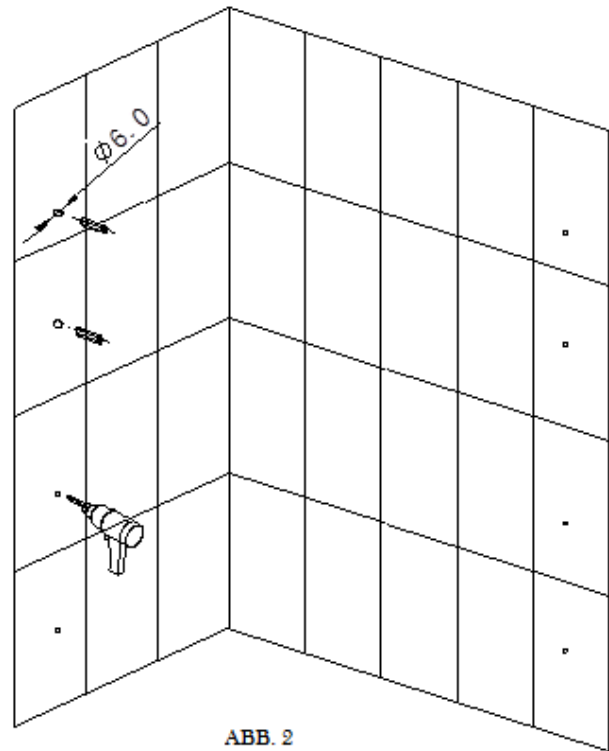
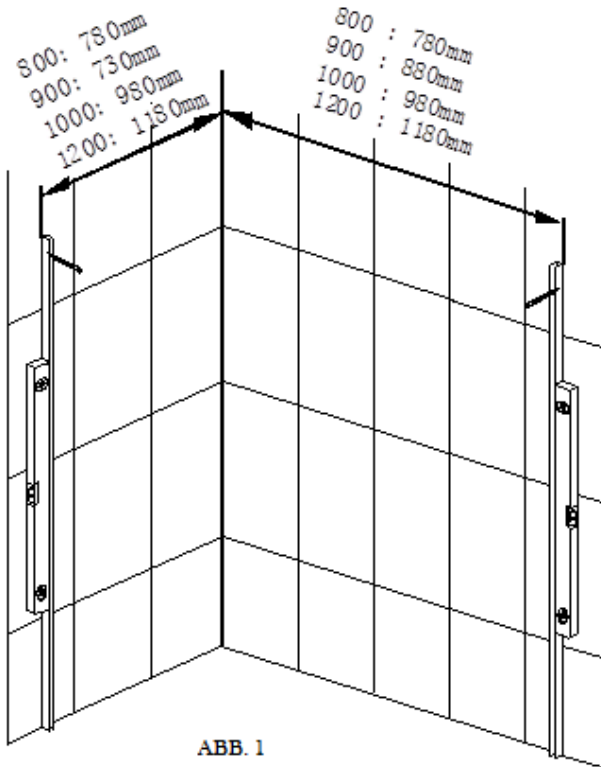

- 3) Az M4X30 csavarok (3) segítségével rögzítse a fali profilokat (2) a falra. (3. ábra)
- 4) Tolja a fix üvegfalakat (11) a fali profilokba (2). (4. ábra)

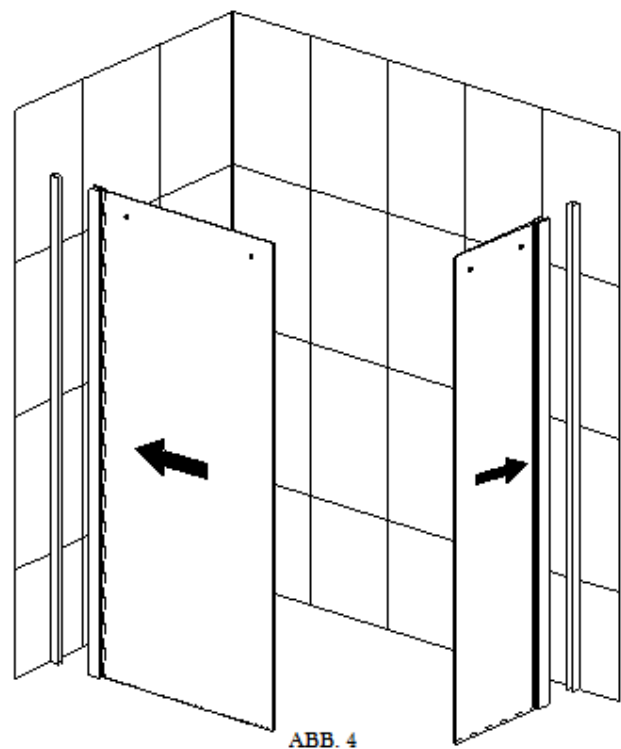
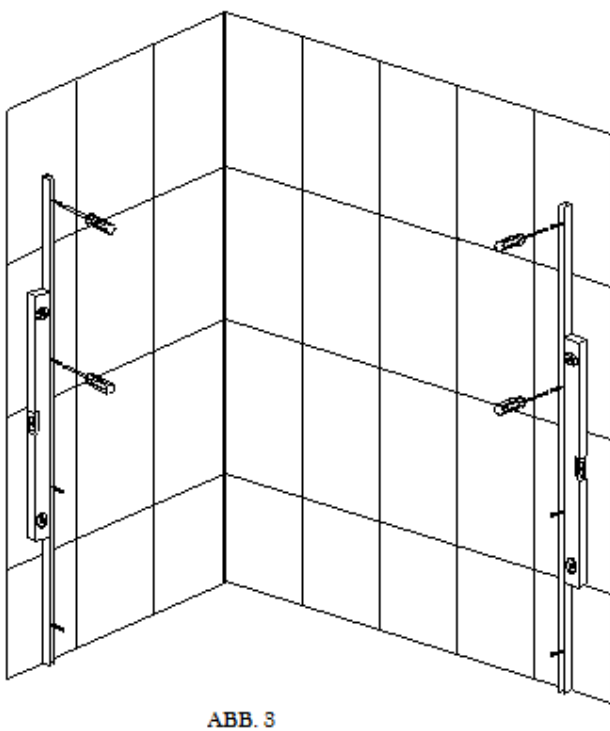

- 5) Szerelje fel a vezetősínt (12) a fix üvegfalra (11). (5. ábra)



ABB. 5

- 6) Csavarozza be a görgőket (14) a tolóajtó (15) felső furataiba. (6. ábra)

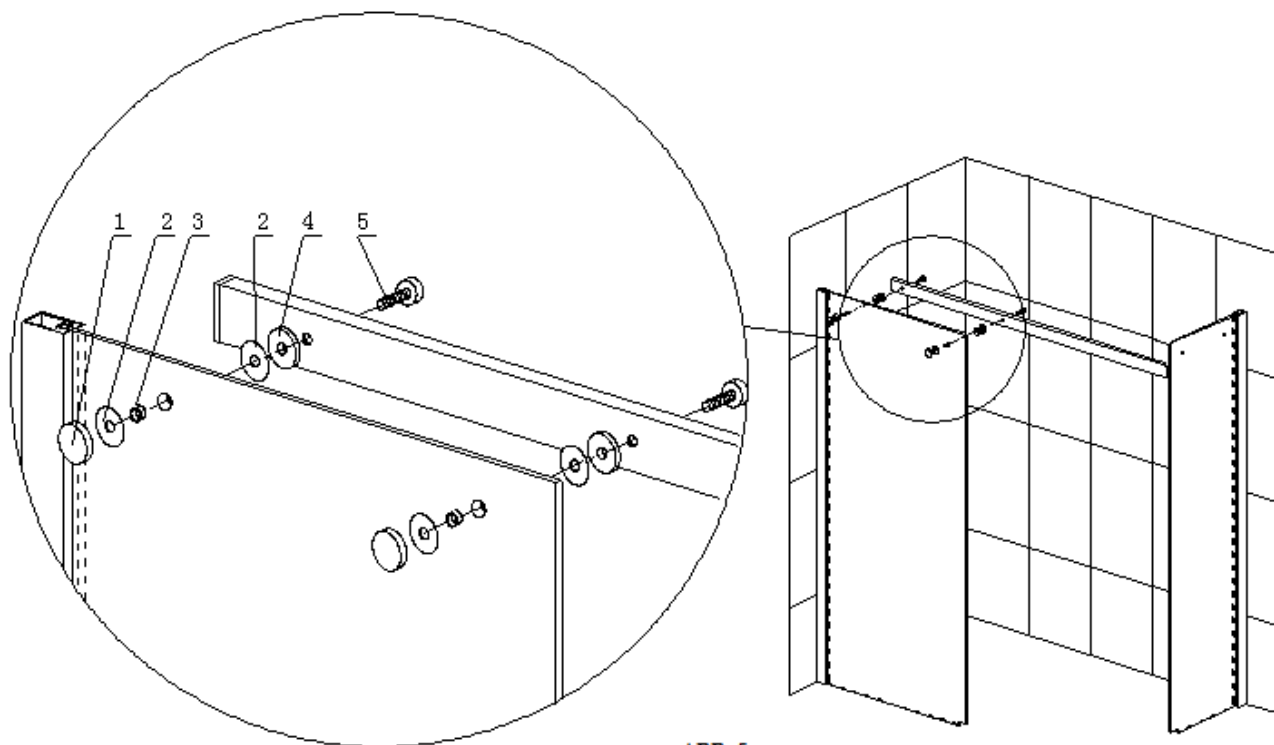

ABB. 6

- 7) Tolja az ajtót a vezetősínbe. (7. ábra)
- 8) Szerelje fel a vezetősínt (12) a másik fix üvegfalra (11) is. (8. ábra)



ABB. 7

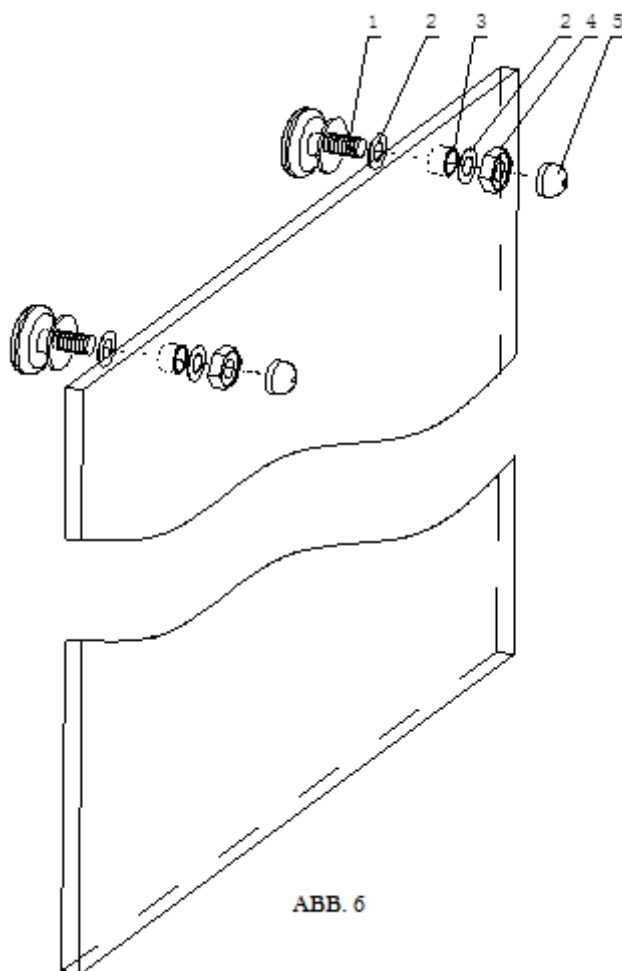

ABB. 8

- 9) Tolja az ajtót a vezetősínbe. (9. ábra)

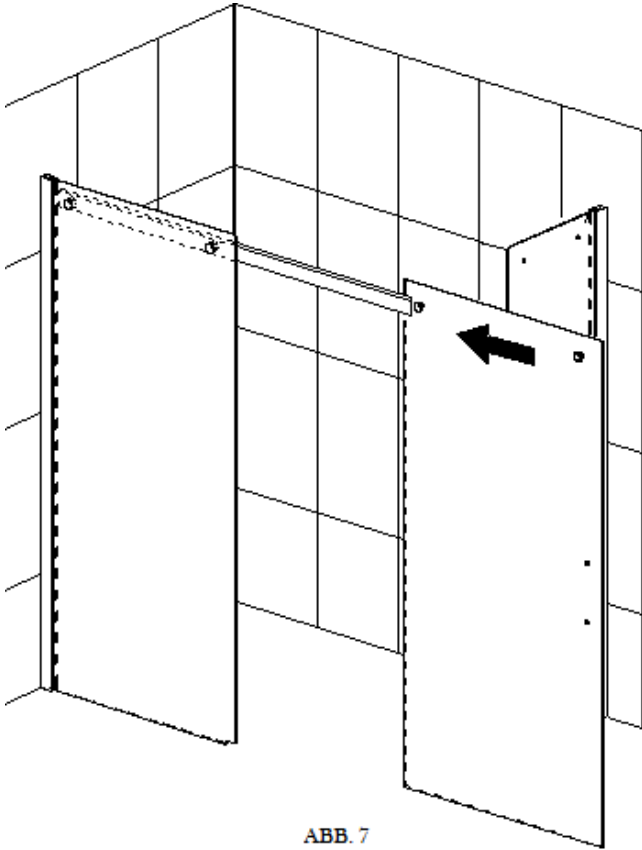

ABB. 9

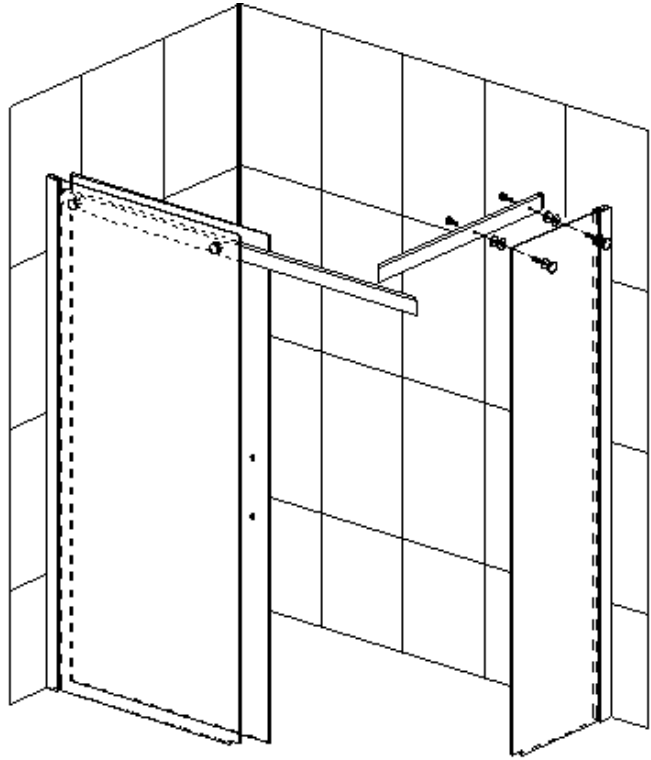
- 10) Szerelje össze a két vezetősínt (12) a felső sarokelem (18) segítségével. A rögzítéshez használja az M4x8 csavarokat (19). (10. ábra)



- 11) Az M4x10 csavarok (9) segítségével rögzítse a sínekhez a műanyag elemeket (8). Szerelje fel a csatlakozó elemet (23) a fix üvegfalra (11). (11. ábra)
- 12) Szerelje fel a fogantyúkat (15). (12. ábra)

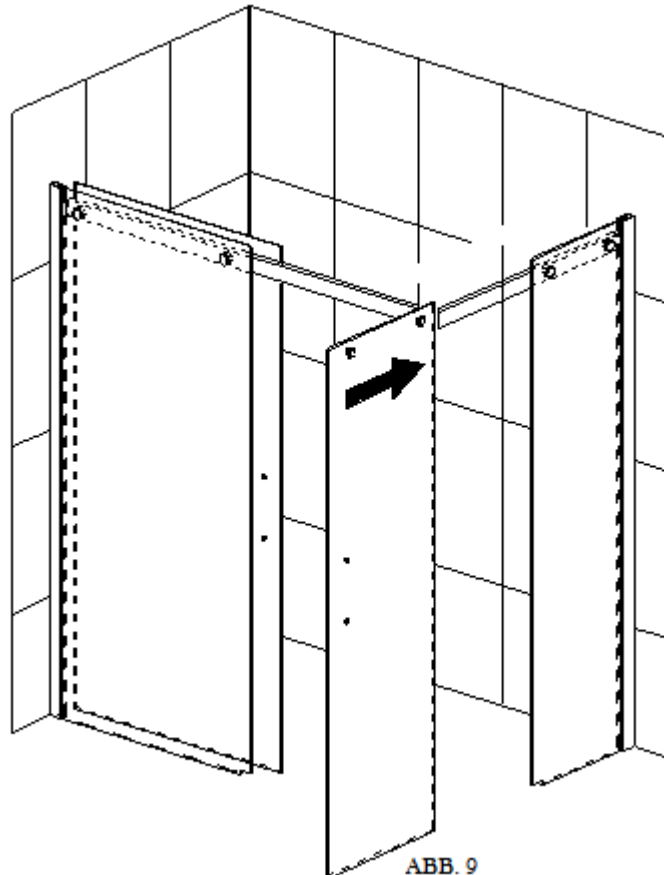
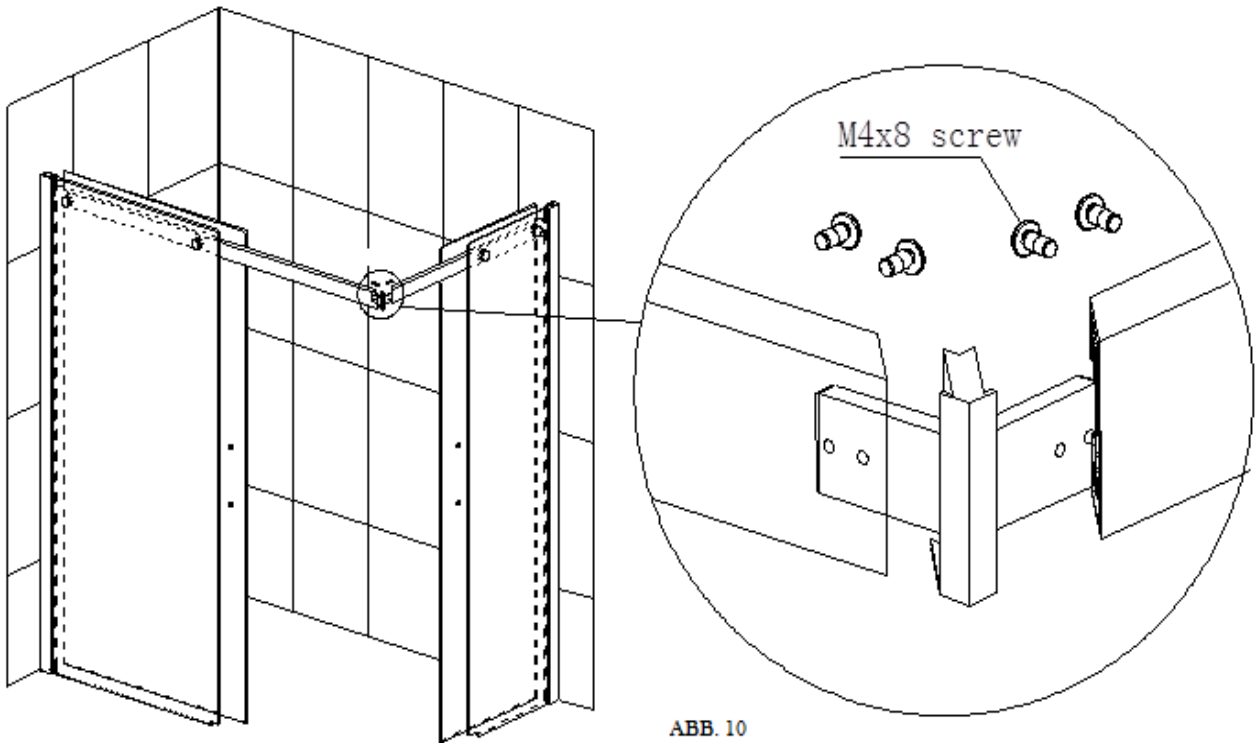
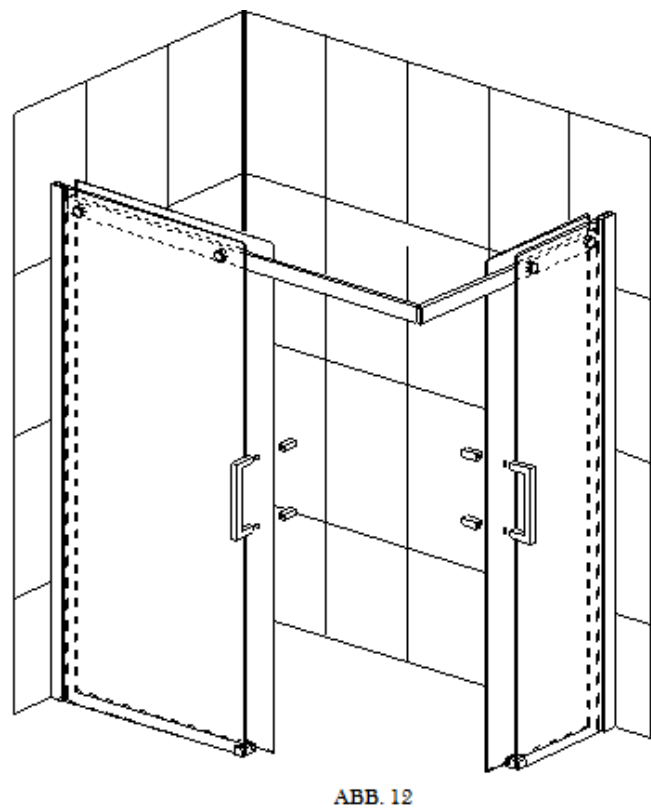
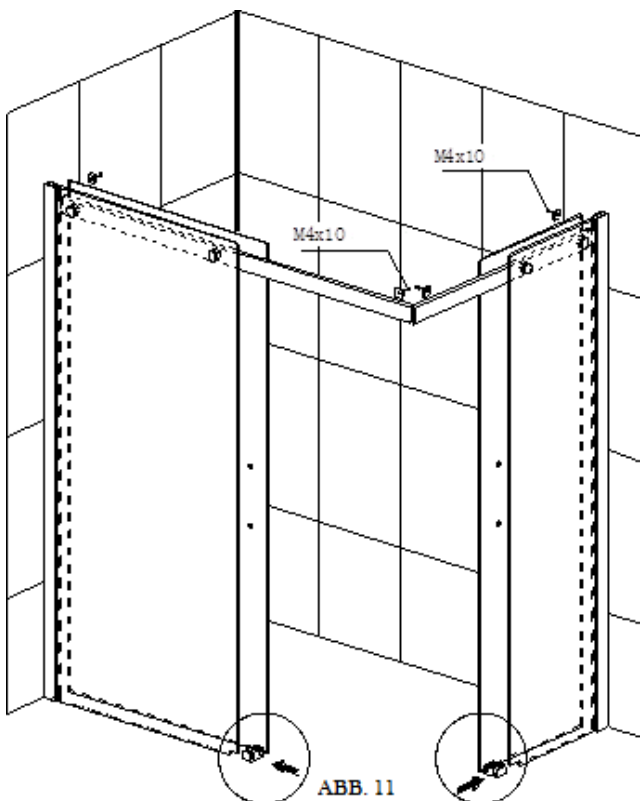

- 13) Tolja a szigetelő- és a mágnescsíkot (13, 17) az ajtókra (14). (13. ábra)
- 14) Fúrja ki a fix üvegfal rögzítéséhez használt csavarok helyét a fali profilokon. A rögzítéshez használja az M4x10 (21) csavarokat. (14. ábra)
- 15) Az alsó sarokelem (25) segítségével rögzítse az alu vízvetőket (24) az ajtók alsó peremére. (14. ábra)
- 16) Ellenőrizze, hogy minden csavart meghúzott. Állítsa be a görgőket, hogy az ajtók szabadon mozoghassanak, és jól záródjanak.
- 17) A csatlakozó éleket a kifogástalan tömítettség érdekében kívülről szaniter szilikonnal fugázza ki. A szilikonozás helyeit felhordás előtt tisztítsa meg a szennyeződésektől (víz, por, stb.) és zsírtalanítsa. Használatba vétel előtt győződjön meg róla, hogy a tömítőanyag megszilárdult. A nem megfelelő tömítésből adódó problémák nem képezik reklamáció tárgyát.
Kérjük, hogy a használat során ne irányítsa a vízsugarat közvetlenül a csatlakozási pontokhoz, mert ebben az esetben elkerülhetetlen, hogy a víz kiszivároгjon a kabinból.

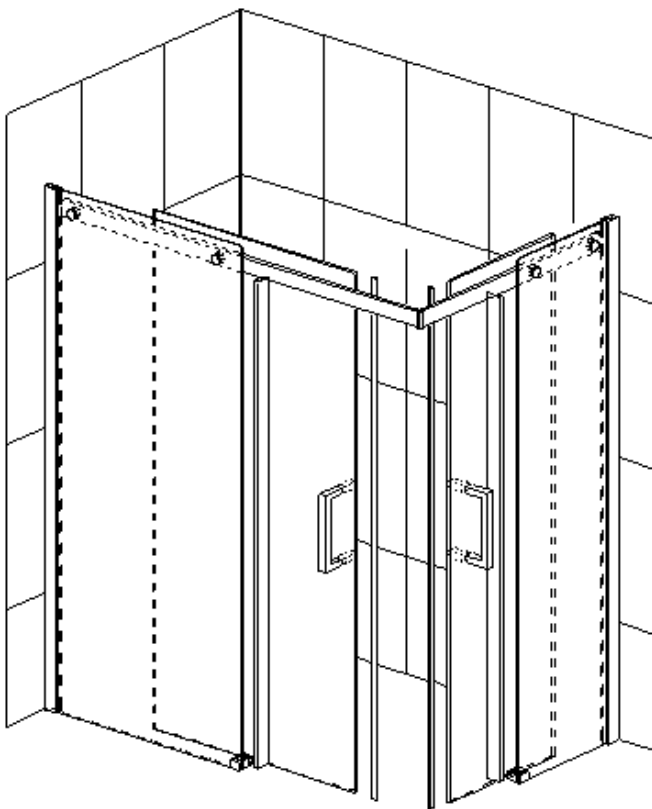

ABB. 13

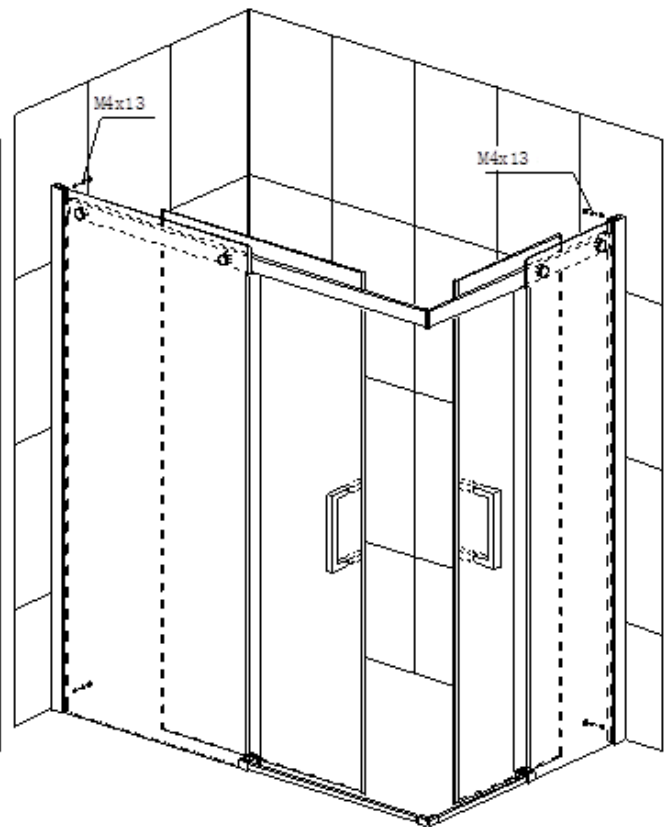

ABB. 14